

А.Т. Тищенко
Н.А. Буглаева

Технология

Рабочая тетрадь

Индустриальные технологии

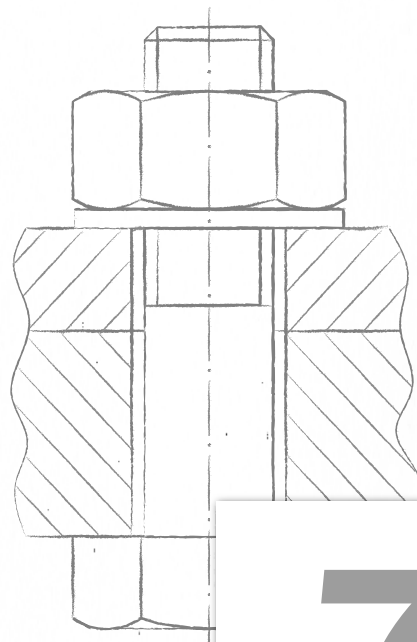

7
класс

Для учащихся
общеобразовательных
организаций

3-е издание, стереотипное



Москва
Издательский центр
«Вентана-Граф»
2020

УДК 373.167.1:62
ББК 74.212я72
Т38

Тищенко А.Т.

Т38 Технология. Индустриальные технологии : 7 класс : рабочая тетрадь для учащихся общеобразовательных организаций / А.Т. Тищенко, Н.А. Буглаева. — 3-е изд., стереотип. — М. : Вентана-Граф, 2020. — 80 с. — (Российский учебник).

ISBN 978-5-360-11513-7

Рабочая тетрадь подготовлена в соответствии с материалом учебника «Технология. Индустриальные технологии» для учащихся 7 класса общеобразовательных организаций (А.Т. Тищенко, В.Д. Симоненко. — М. : Вентана-Граф, 2013), который соответствует Федеральному государственному образовательному стандарту основного общего образования (2010 г.).

Тетрадь содержит практические и проверочные задания, что позволяет закрепить теоретический материал, сократить время на выполнение практических работ из учебника и использовать полученный резерв времени для творческой работы.

Соответствует Федеральному государственному образовательному стандарту основного общего образования.

УДК 373.167.1:62
ББК 74.212я72

Введение

Уважаемые семиклассники!

В этом учебном году вы ознакомитесь с технологиями создания разнообразных полезных изделий из древесины, металлов и искусственных материалов.

На уроках технологии при изучении нового теоретического материала вы будете пользоваться учебником, а практические задания выполнять в этой рабочей тетради. Чтобы вы могли совершенствовать умения изображать объекты в графической форме, в тетради имеется достаточно места для выполнения эскизов и чертежей различных изделий. Для приобретения устойчивых навыков планирования технологических операций выделены страницы для разработки технологических карт.

Для эскизов и рисунков ваших будущих работ в тетради также отведены отдельные страницы. Смело фантазируйте!

В рабочей тетради имеются задания, при выполнении которых следует опираться на полученные знания и дать правильные ответы на поставленные вопросы, а также задания, требующие применения возможностей компьютера, в том числе Интернета. Покажите, что вы владеете навыками использования информационных технологий.

В течение учебного года вы будете выполнять творческий проект. В рабочей тетради предусмотрены специальные страницы для отражения работы над своим творческим проектом. Здесь можно изобразить варианты изделия и выбрать лучший, разработать чертежи и технологические карты, рассчитать затраты на изготовление проектного изделия, записать кратко доклад об основных достоинствах своего проекта для представления его к защите.

Надеемся, что выполнение заданий в тетради и работа над проектом доставят вам удовольствие.

Желаем успехов!

Авторы

В рабочей тетради приняты следующие условные обозначения:

* Задание для самостоятельного выполнения (по желанию учащегося)



Используйте компьютер. Найдите в Интернете нужную информацию (по желанию и возможности учащегося)

Творческий проект

Этапы творческого проектирования. Проектирование изделий на предприятиях

Задание 1

1. Отметьте стрелками, какие операции относятся к конструкторской подготовке, а какие — к технологической.

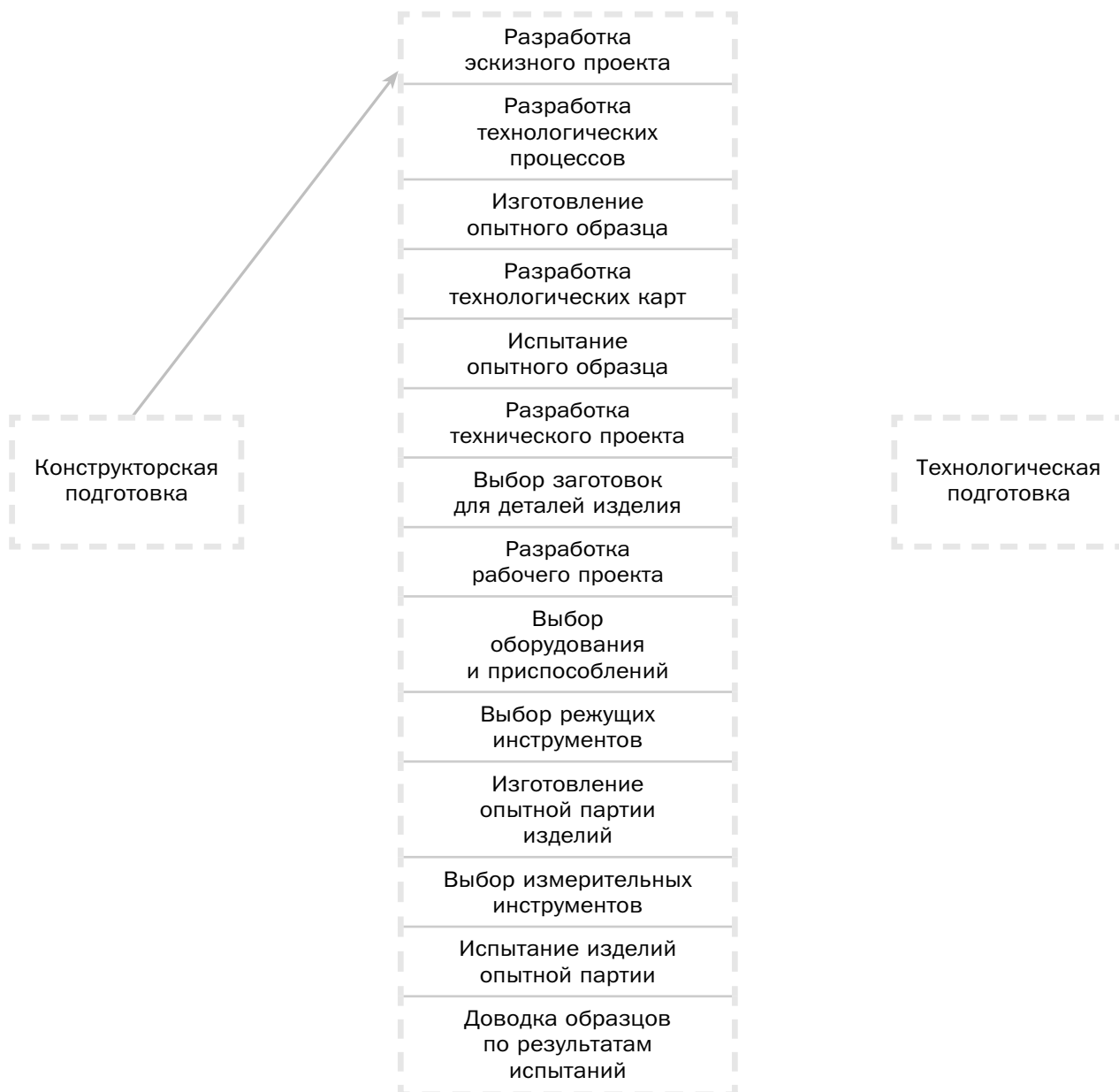

2. В ходе выполнения п. 2 практической работы № 1 из учебника составьте техническое задание на изготовление изделия, выбранного вами в результате поиска в печатных изданиях, Интернете или предложенного учителем.

Техническое (проектное) задание для изделия

<i>Основные характеристики изделия</i>	<i>Назначение изделия и предъявляемые к нему требования</i>
Основные потребители	
Назначение	
Технические параметры	
Материалы	
Стоимость материалов	
Экономичность	
Технологичность	
Эстетичность	
Экологичность	
Безопасность	



Найдите в Интернете или других источниках информации объекты для творческого проектирования. Обсудите их с учителем. Наиболее интересные разместите в библиотечке школьной учебной мастерской.

Оценка и комментарии учителя:



2. Выполните чертёж детали одного из изделий (по указанию учителя), изображённых на рис. 1 в учебнике, или чертёж детали из древесины своего проектного изделия.

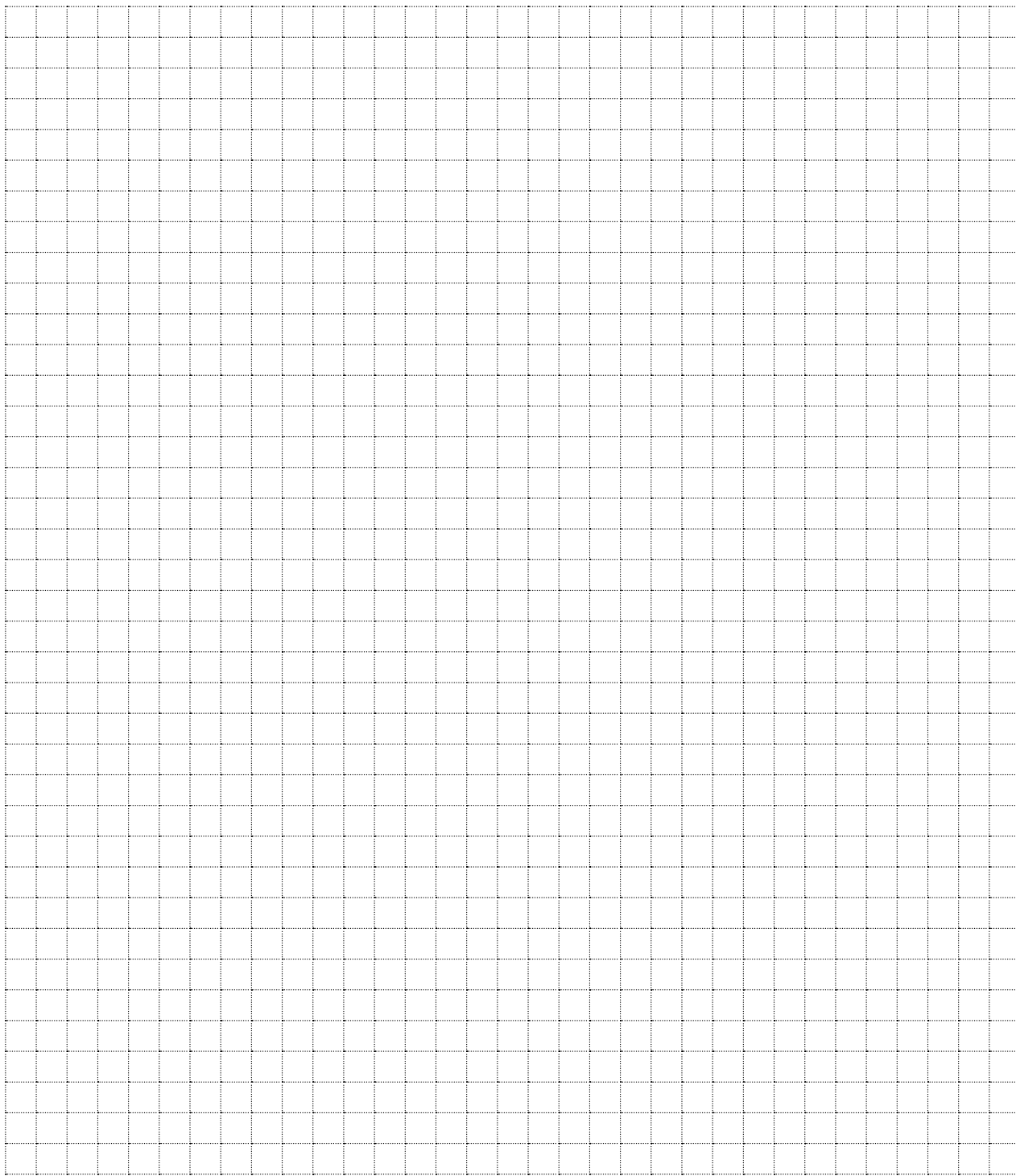

Чертил

Проверил

Школа

Класс

Масштаб

3. Выполните чертёж общего вида (сборочный чертёж) изделия, предложенного учителем, или вашего проектного изделия.

[Large grid area for drawing]				
<i>Поз.</i>	<i>Наименование</i>	<i>Кол.</i>	<i>Материал</i>	<i>Примеч.</i>
1				
2				
3				
4				
5				
6				
7				
<i>Чертил</i>				
<i>Проверил</i>				
<i>Школа</i>	<i>Класс</i>		<i>Масштаб</i>	